

ローリー荷卸システム点検のご案内

荷卸システムは正確な配送のお手伝いをしています。
安定したお手伝いを継続するには定期的なメンテナンスが必要です。
点検を実施することにより劣化部分の早期発見につながります。

3年
点検

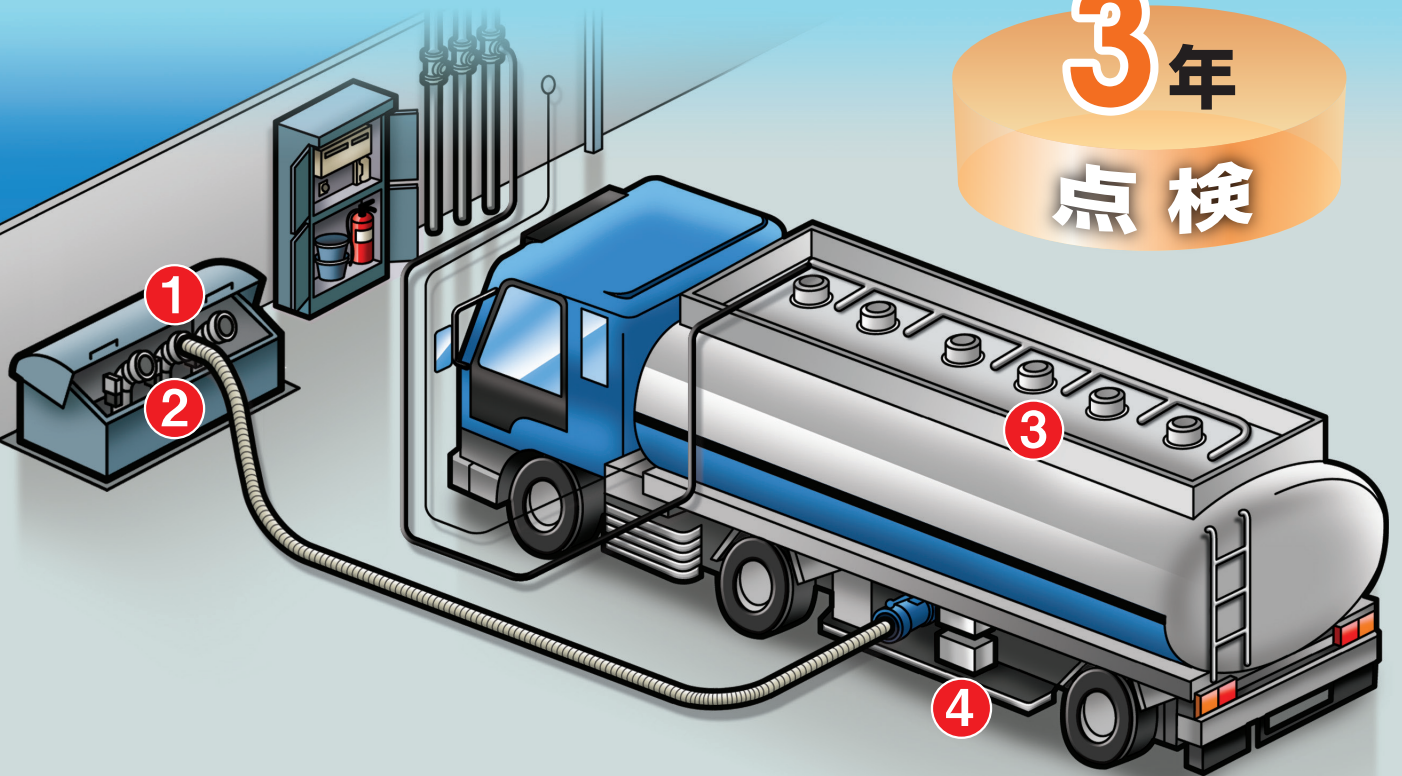

システム主要機器

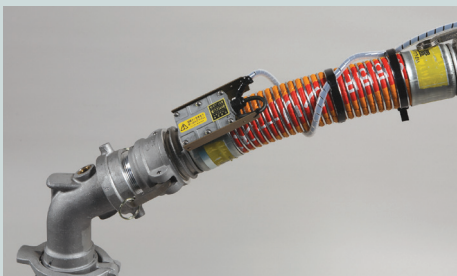

① 油種キー読取器



③ ローリーハッチ液面計

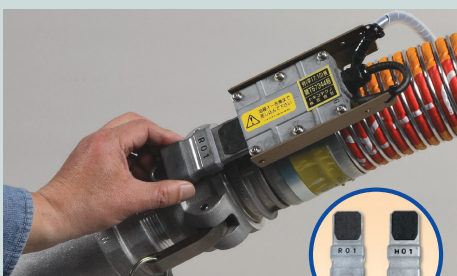

② 油種キー



④ 荷卸操作盤

ローリー荷卸システム点検項目

中間仕切弁

- 表示器確認
- 圧カスイッチ確認
- ブザー確認

液面計

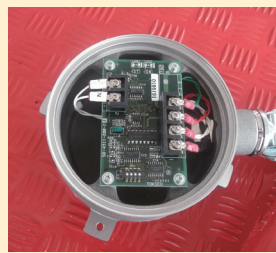

- 防水シール状態確認
- 基板状態確認

液面計センサー

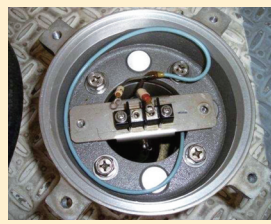

- センサーケーブル確認
- 機能確認
- 分解清掃

操作盤

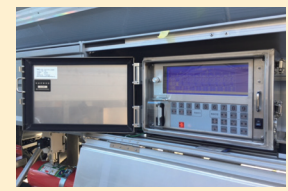

- カードリーダー清掃
- 防水シール状態確認
- ケーブル状態確認
- キーシート確認

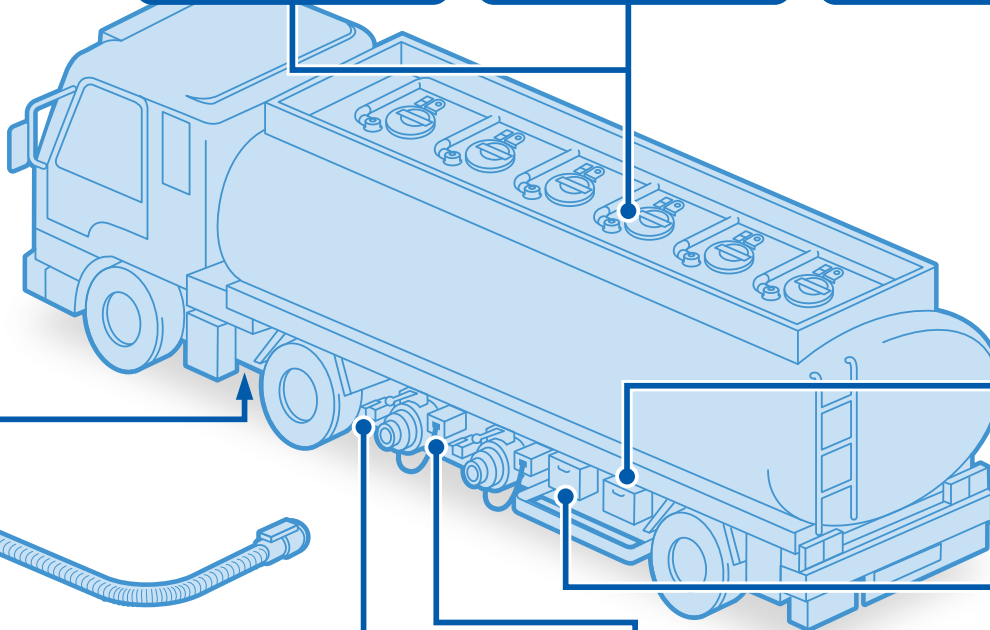

荷卸ホース



- 油種キー読取確認
- 防水シール状態確認
- ケーブル状態確認

吐出口開閉リミットスイッチ

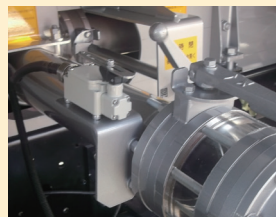

- 取付状態確認
- グリス塗布

吐出口ケーブル・コネクタ



- 損傷確認
- 接点復活剤による清掃

制御盤・電磁弁ボックス



- バックアップ電池確認
- 防水シール状態確認
- ケーブル状態確認

総合確認テスト

- 吐出口開閉確認
- 油種読取確認
- 底弁開閉確認
- 中間仕切弁開閉確認



安全に関する
ご注意

正しく安全にお使いいただくために、製品に添付の「取扱説明書」に記載されている注意事項をよくお読みください。

お問い合わせ先

トキコシステムソリューションズ株式会社

本社 〒210-0005 神奈川県川崎市川崎区東田町8番地 パレール三井ビル
●サービス窓口 TEL.050-3852-4749 ●営業窓口 TEL.050-3852-5280

<https://www.tokicosys.com/>

この製品は、品質マネジメントシステムISO 9001、環境マネジメントシステムISO 14001の認証を取得した工場で製造しています。

- 製品改良のため予告なしに仕様変更する場合があります。
- このカタログに記載している製品は、写真及び印刷の具合により、色合いが異なる場合もあります。